

# Construir en escala MINILAND: Construir un personaje MINILAND

## Guía extendida Parte 2 - El Cuerpo

Por Didier Enjary

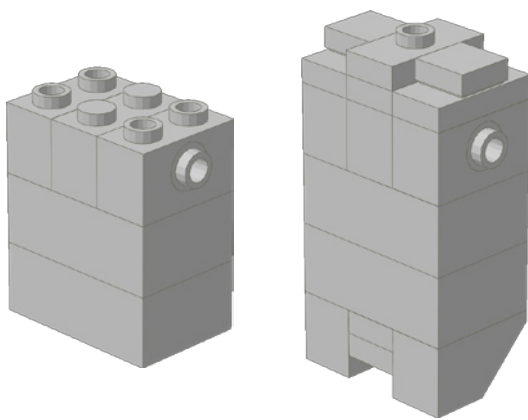

El torso es la parte central de los personajes MINILAND. Primero vamos a considerarlo como un paralelepípedo de 2x3 studs con 3 bricks de alto. En aras de la claridad para el resto de la presentación, vamos a añadir las conexiones para los brazos (half-pins Technic), la unión con la cabeza (plate jumper) y la parte superior de las piernas (ladrillos inverted slope). En los próximos artículos, se describirán otras posibilidades en lo que respecta a estos elementos particulares. Todas las medidas se pueden adaptar para representar a niños, adolescentes o personas con sobrepeso.

Las primeras enmiendas a este busto uniforme y geométrico que vamos a exponer se refieren a los patrones que se pueden hacer para agregar más detalles. El más sencillo es añadir un cinturón con su hebilla. Con ese propósito, utilizamos plates de diferentes colores del resto del torso y las piernas. Como veremos más adelante, a menudo es necesario un cambio en los colores de las piezas para sugerir un nuevo elemento. Un cambio similar consiste en cambiar el color hasta el cuello. Entonces obtenemos una chaqueta abierta sobre una camiseta.

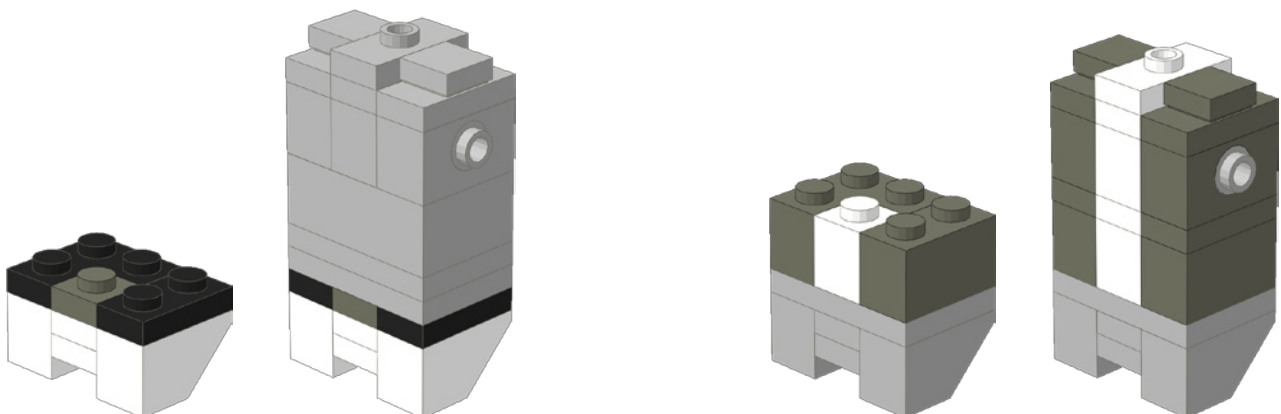

Los siguientes ejemplos muestran que mediante la variación de los colores, se pueden obtener ya una gran variedad de diferentes personajes.

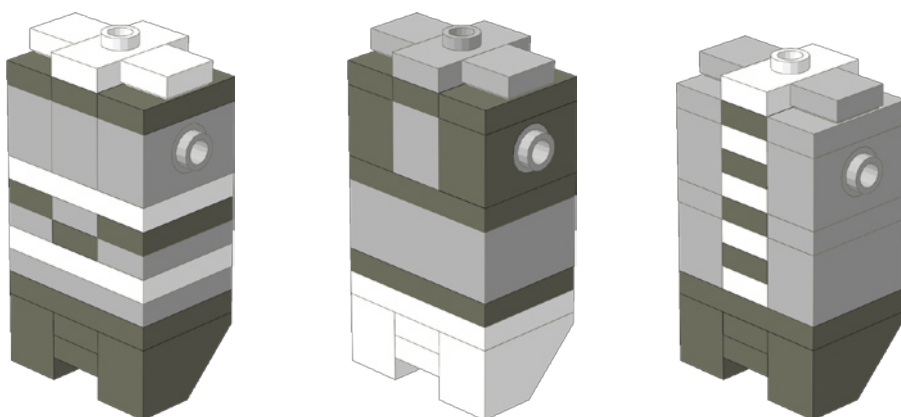

Un pequeño cambio, la adición de un brick 1x1 con un stud o de un brick de Erling, permite añadir detalles como una corbata o los bolsillos de una camisa.

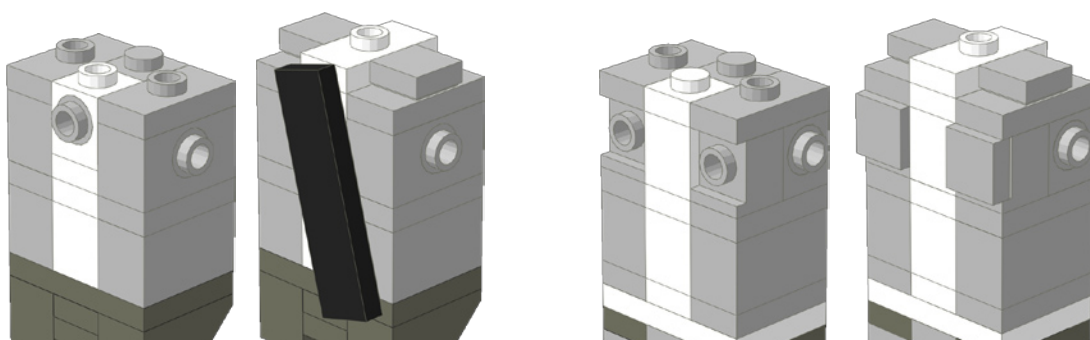
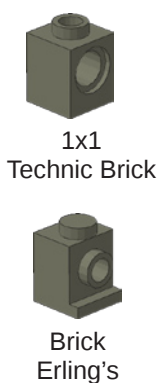

El mismo cambio hace posible poner un plate 1x2. Este conjunto se utiliza para representar el pecho en los personajes femeninos.

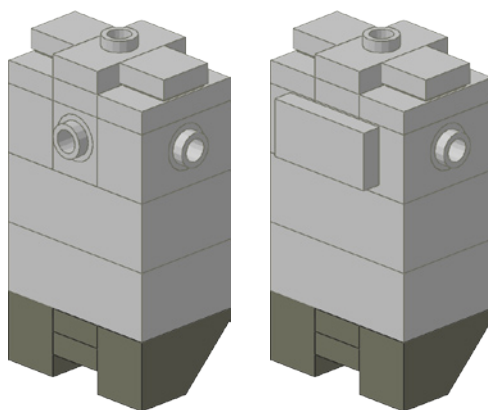

Teniendo en cuenta la voluntad de representar a las mujeres, la siguiente disposición hace un uso intensivo del plate jumper para dar forma a una figura más delgada en la cintura.

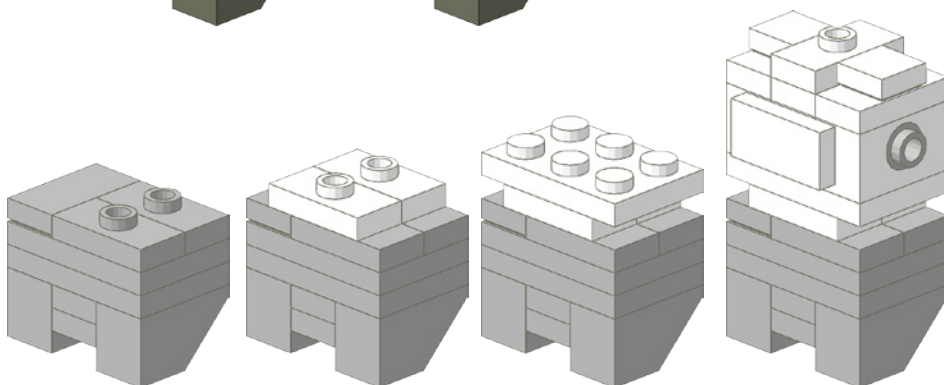

Pero no todos los personajes tienen cintura de avispa . El uso de bricks slope, un busto más profundo (3 studs en lugar de 2), puede recrear grandes personajes (personas con sobrepeso, mujeres embarazadas), personas agachadas (bajo una carga, recogiendo una caja o apoyado en una barandilla) o arqueadas (personas mayores).

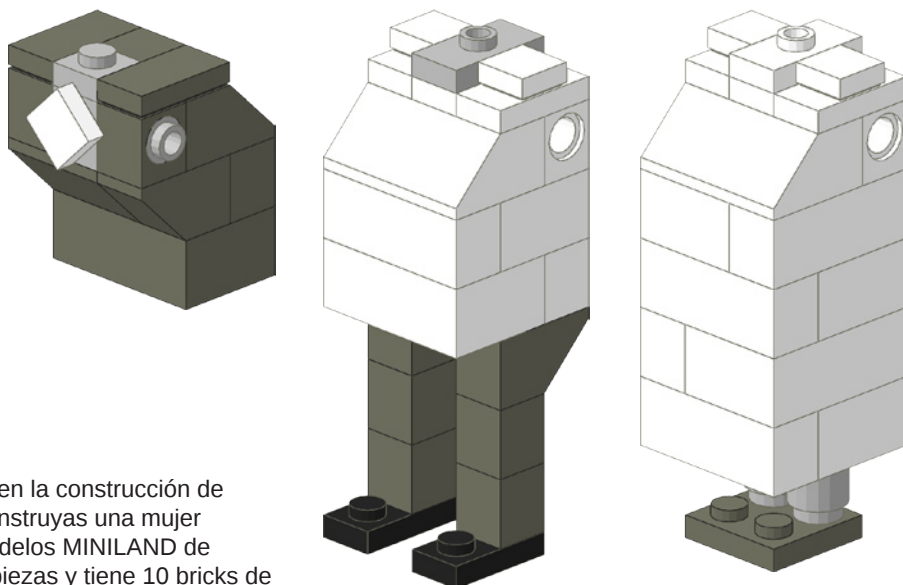

A modo de ejemplo a esta segunda lección en la construcción de personajes MINILAND, proponemos que construyas una mujer embarazada, un diseño inspirado en los modelos MINILAND de Billund. Este personaje se compone de 50 piezas y tiene 10 bricks de altura (5'8" - 1.73 metros en la escala).#

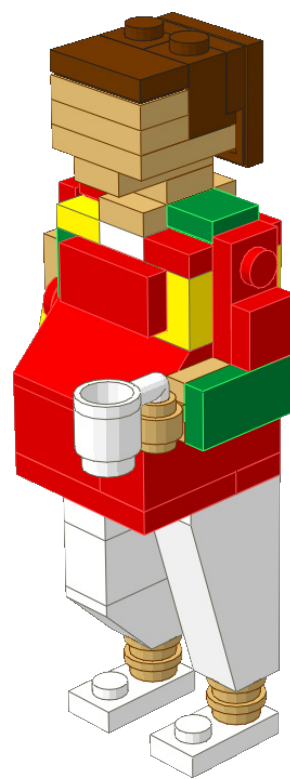
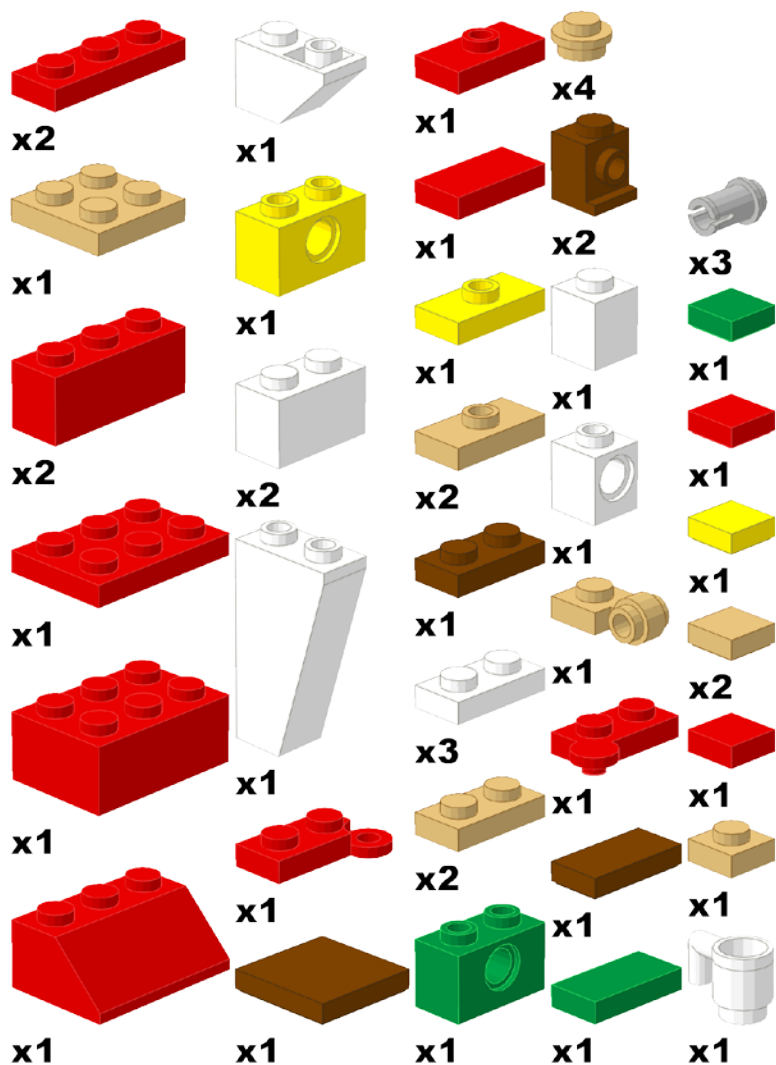

## Cuerpo

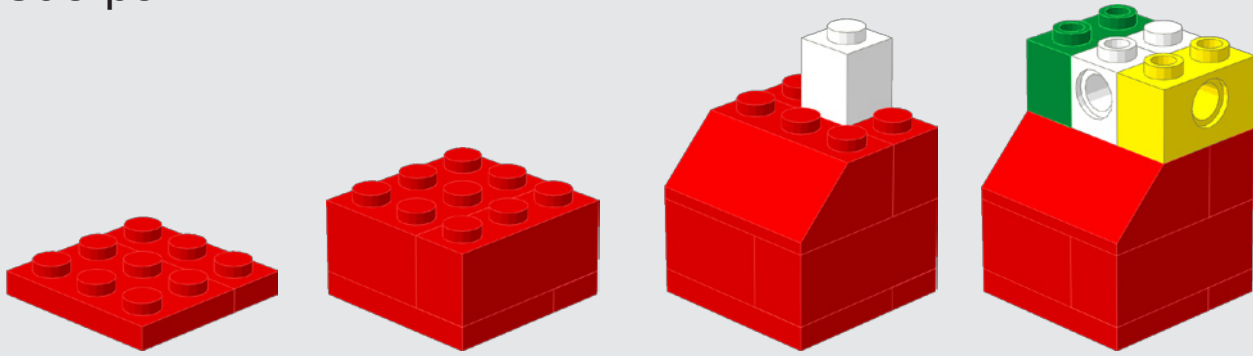

## Cabeza

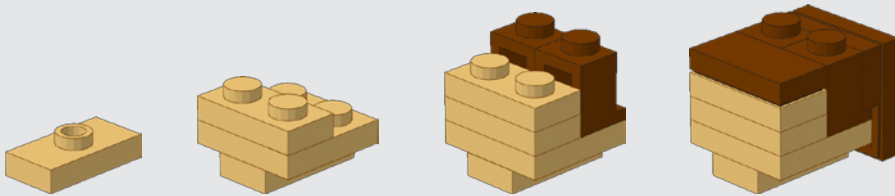

## Brazo derecho

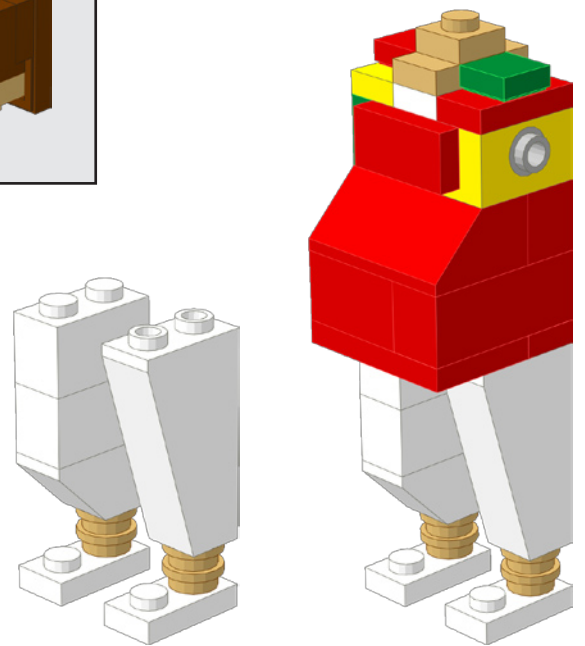
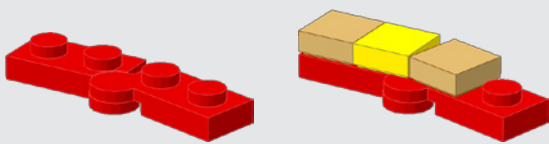

## Brazo izquierdo

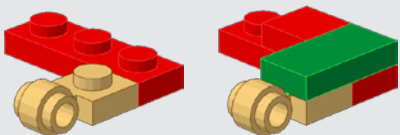

## Pierna izquierda

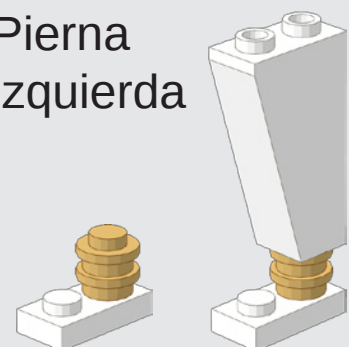



Diseño Original de un modelo del MINILAND de Billund

Imágenes creadas usando el sistema de herramientas de LDraw

