

Gonzalo Carro

◀ CREADOR DIGITAL ▶

Texto por Muriel
Fotos e instrucciones Gonzalo Carro
(@bricks_fan_uy)



Cuando se planteó el tema del medieval para el número 38 que tienes en tus manos, se pensó poder hacer algún artículo de algún AFOL de los que comparten sus instrucciones digitales con la comunidad de manera altruista. Personalmente a Gonzalo no lo conocía y eso que Jetro me mandó hacía ya mucho tiempo su perfil de Instagram para que lo ojeara. Más tarde hablando con un compañero AFOL el cual es conocido por su gusto medieval me recomendó que le echara un vistazo a su perfil. Estamos hablando de la cuenta @brick_fan_uy. Detrás de esta cuenta está Gonzalo Carro, queremos hacerle esta entrevista para que aquellos que aún no le conocéis podáis hacerlo y disfrutéis de su contenido.

HBM: Hola Gonzalo, háblanos un poco de tí, ¿de dónde eres, edad, a qué te dedicas? ¿Pertenece a algún LUG?

GC: Soy Ingeniero en Telecomunicaciones, tengo 35 años y vivo en Montevideo, Uruguay, lugar donde nací.

HBM: ¿Es sencillo conseguir LEGO en Uruguay?

GC: Si hablamos de conseguir LEGO como comprar algún set, es mucho más sencillo que lo que era cuando yo era niño. En ese entonces era muy pero muy raro que alguien vendiera LEGO en mi país. En ese sentido fui afortunado cuando niño porque mis padres podían conseguir algunos set en la frontera con Brasil donde teníamos una casa de veraneo. Hoy en día se puede conseguir pero en general son sets con 1 año o 2 de antigüedad y más que nada orientados a niños pequeños. La tienda LEGO que hay en Uruguay no se asemeja en nada a las tiendas LEGO de otros países. No hay muro de piezas, ni hay página web de Lego para comprar en B&P. Es decir, para los servicios que puede querer utilizar un AFOL el acceso a Lego en mi país es muy inferior al que hay en Europa o Estados Unidos. La forma que tengo yo de conseguir piezas es comprarlas en eBay o Bricklink en Estados Unidos y pagar flete internacional desde allí hasta mi ciudad, además de tener que pagar impuestos de importación.

HBM: ¿Hay un buen número de AFOLS por ahí?

GC: No, sólo conozco a uno más aparte de mí, pero no tiene actividad pública en redes sociales.

HBM: ¿Cuanto tiempo llevas construyendo y como empezaste a construir con Lego?

GC: De niño eran mi juguete favorito. Según he calculado debo haber jugado con LEGO desde 1992 hasta cerca de 1999. Luego de grande, retomé durante el fatídico año 2020. Un día buscando otra cosa en casa encontré mi colección guardada, me puse a armar los sets y desde entonces no he parado.

HBM: ¿Sufiste también las "dark ages"?

GC: Sí, mis "dark ages" fueron aproximadamente desde 1999 a 2020.

HBM: ¿En tus construcciones tienes alguna predilección de pieza favorita y color?

Sí, mi pieza favorita es el "masonry brick" 98283 color Light Bluish Gray. Es una pieza que conocí de grande y es excelente para dar textura a cualquier edificio del estilo Castle.

HBM: ¿Cuales dirías que son tus líneas favoritas oficiales y no oficiales por excelencia? ¿algún tema te inspira aparte del medieval y vikingo?

GC: Mis líneas favoritas son las de mi niñez: Castle, Pirates y Space. En ese orden. De las nuevas me gustan Ninjago y los Creator 3en1. No soy fan de los temas licenciados. Por el momento, el tema medieval es el que más me inspira, porque era mi favorito y por lo vasto que es. No hay dos castillos iguales y soy un aficionado a la arquitectura de esa época. Los vikingos son otro tema que me ha inspirado mucho, empecé a construir MOCs de Vikingos cuando empecé a jugar el Juego Valheim el año pasado. Los nórdicos son un pueblo fascinante, a veces parecen historias de fantasía y con una arquitectura muy característica por eso me dediqué un buen tiempo a ellos.

HBM: ¿De dónde sacas la inspiración para estos temas? ¿Te documentas o dejas la imaginación volar?

GC: La inspiración es cosa de un momento, en que veo algo y me lo empiezo a imaginar en LEGO. Luego viene una etapa de buscar en Google información sobre ese objeto, sea un castillo, un barco, una casa, o lo que fuera. Como construyo cosas históricas, siempre me gusta poder incluir detalles realistas lo más que puedo. El límite lo pone la jugabilidad y la cantidad de piezas requeridas, es decir, si por hacer el MOC realista tengo que sacrificar la jugabilidad (acceso a interiores, etc.) o si me lleva un millón de piezas hacer algo que sólo aporta una pequeña cuota de realismo, no va.

HBM: ¿Por qué empezaste a postear en Instagram y en rebrickable? ¿Qué te motiva a construir y compartir tutoriales de tema medieval y vikingo con la comunidad?

GC: En 2020 durante la pandemia, al encontrar mi colección de LEGO de niño hice lo que cualquiera hubiera hecho hoy, sacarle fotos a lo que construí para compartirlas con mi familia o amigos. A poco de eso y ya siendo usuario de IG, busqué cuentas de LEGO y me encontré con una comunidad entera. Por eso inicié el perfil como brick_fan_uy (el nombre se explica solo jaja). Apenas subí algunas fotos de mis torpes creaciones empecé a conectarme con otros AFOL y uno de ellos me contó que existía el software Stud.io. Yo había intentado usar LDD pero sin mucho éxito, pero Stud.io por algún motivo me pareció más sencillo y me abrió un mundo de posibilidades que hasta el momento no tenía.

Levantada la limitante de conseguir piezas, me puse a construir todo lo que podía imaginar. Luego ya aprendí a hacer instrucciones y a ponerlas en Rebrickable.

Mi motivación para compartir los tutoriales es contribuir a la comunidad AFOL en internet, hablando con diferentes personas de diferentes culturas me di cuenta que están los que tienen muchas piezas pero les cuesta crear, los que tenemos ideas pero nos faltan piezas y claro, los que tienen las piezas y las ideas, en general esos son los cracks XD. Mi idea con los tutoriales es compartir mis creaciones para que aquellos a los que no les es sencillo crear de la nada puedan tomarlo de referencia, modificarlo y hacerlo propio. Por suerte ese ha sido el caso con muchos de los MOCs que he publicado, especialmente la serie de Modular Castle. Los comparto gratis porque mi sustento económico es mi trabajo diario, no me va a hacer una gran diferencia vender PDFs un día si y otro no y encuentro que el retorno de otros AFOL ya sea agradeciendo o mostrándome sus construcciones es muy superior a lo que sería simplemente cobrar dinero. Igualmente, hay generosos miembros de la comunidad que insistían con colaborar, por eso abrí una alcancía web para recibir donaciones voluntarias. También me ha pasado de recibir piezas de regalo de otros miembros de la comunidad, lo cual ha sido muy gratificante.

Recientemente también autoricé a un proveedor para vender algunos de mis MOC con piezas compatibles. Estas piezas son piezas que no están ya protegidas por las licencias de LEGO por lo que no hay nada ilegal en ello, cada MOC se revisa para asegurarse de que esto se cumpla. Me pareció una forma más de hacer llegar mis diseños a más personas, de incluir, dado que no todo el mundo está dispuesto a aprender "la danza de Bricklink" o directamente no tiene el dinero para comprar todas las piezas LEGO originales. Siendo legal, prefiero hacer todo para incluir personas en la diversión de la comunidad LEGO, aunque confieso que fue una decisión difícil de tomar dado la mala fama que tienen las piezas compatibles, ya veremos como va eso.

HBM: Tienes más de 10k seguidores en IG, ¿pensabas que llegarías a tantos miles compartiendo tus creaciones?

GC: En un principio no y tampoco era mi objetivo o anhelo. Yo simplemente quería compartir lo que iba armando y comentar los posts que otros hacían. Luego al notar que los seguidores iban creciendo le presté un poco más de atención al número. Compartir tutoriales fue clave para el aumento de los seguidores, pero no es el motivo por el que lo hago francamente.

HBM: ¿Tienes alguna anécdota que te haya sucedido como aficionado a LEGO?

GC: Una anécdota, puede ser cuando al contarle a un miembro de la comunidad que nunca había podido tener un set de los Forestmen, me envió 5 minifiguras vintage de los Forestmen por correo. O de otro miembro de la comunidad que me ayuda construyendo los diseños que hago en Stud.io para verificar la estabilidad y la robustez de las construcciones, sin pedirme nada a cambio y por el gusto de hacerlo. Otros también me han enviado minifiguras, piezas, libros, incluso sets. Se solidarizan al conocer que la realidad de un AFOL en mi país es tan diferente a la suya en términos de acceso a las piezas. Todos ellos son amigos en IG con los que charlamos a diario casi.

HBM: ¿Cuáles son tus sitios de referencia favoritos para construir con LEGO?

GC: Rebrickable (rebrickable.com) para MOCs, Bricklink (www.bricklink.com) para sets oficiales, y Back of the Box Builds (www.backoftheboxbuilds.com) para construir los diseños de la parte de atrás de las cajas de LEGO vintage.

HBM: ¿Conocías la revista Hispabrick? ¿Y el sistema MILS?

GC: No la conocía, el sistema MILS lo conocí investigando hace un par de semanas, porque me fue sugerido cuando pregunté en la comunidad qué hacer con unos baseplates doblados que tengo, me parece genial, aunque por la escala de

construcciones que se hacen no creo que sea algo a lo que me pueda dedicar.

HBM: ¿Echas de menos algún sitio de alguna temática en concreto, o crees que falta algo en la red relacionado con nuestra afición, a pesar de ser tan amplia?

GC: El sitio que más hecho de menos es LEGO.com. El tener acceso a todos los servicios que ofrece LEGO sería increíble. Si hablamos de un servicio que no exista hoy, no lo sé, me parece fascinante aún que exista Bricklink, Rebrickable, Lego Ideas. Quizás algún servicio de intercambio de minifiguras podría ser, pero quizás ya existe. Un servicio que me gustaría que existiera sería el de poder enviar tu diseño a una empresa que te fabricara las piezas para construirlo, pero se me ocurren varios motivos por los cuales eso no debe ser del todo viable.

HBM: ¿Te gustaría que LEGO volviera a sacar líneas "Castle"?

GC: Sí, me gustaría. Pero al mismo tiempo creo que no sería suficiente. Si lo han discontinuado debe ser porque no estaba siendo redituable, nadie puede discutir con LEGO sobre eso, quién si no ellos conoce lo que dicen los números y eso manda en toda empresa. Creo que de volver a salir la línea Castle no debería ser con el mismo estilo/espíritu que antes, sino estar orientado a aquellos

que fuimos niños durante la época dorada de Castle y hoy somos AFOLs, pero en todo caso es una decisión de LEGO. Inicialmente en mis posts de IG solía incluir el hashtag #bringBackLegoCastle, en un intento de generar tracción para que vuelvan a lanzarlo. Luego entendí que incluso si lo lanzaran, me gustaría seguir haciendo lo que hago, que LEGO nunca va a dejar a todos contentos tampoco y probablemente los sets nuevos orientados a niños en su mayoría no me llenarían el espacio que lleno hoy con los MOCs y todo esto. Por eso elegí cambiar el hashtag por #keepLegoCastleAlive, mantengamos vivo a Lego Castle, MOC a MOC. La idea de no dejarlo morir sino por el contrario que evolucione conforme evoluciona LEGO, con piezas nuevas, y como evolucionamos los que creamos a medida que nos volvemos mejores me parece mucho mejor que la actitud de queja porque LEGO lo ha discontinuado.

HBM: Creo que para cuando salga este número tendremos algún castillo nuevo, así lo apunta la rumorología.

GC: Ojalá, aunque según el leak, me va a salir un riñón traerlo hasta acá jaja.

HBM: Ya lo veremos. ¡Muchas gracias Gonzalo por dedicarnos este tiempo con tus palabras e instrucciones!

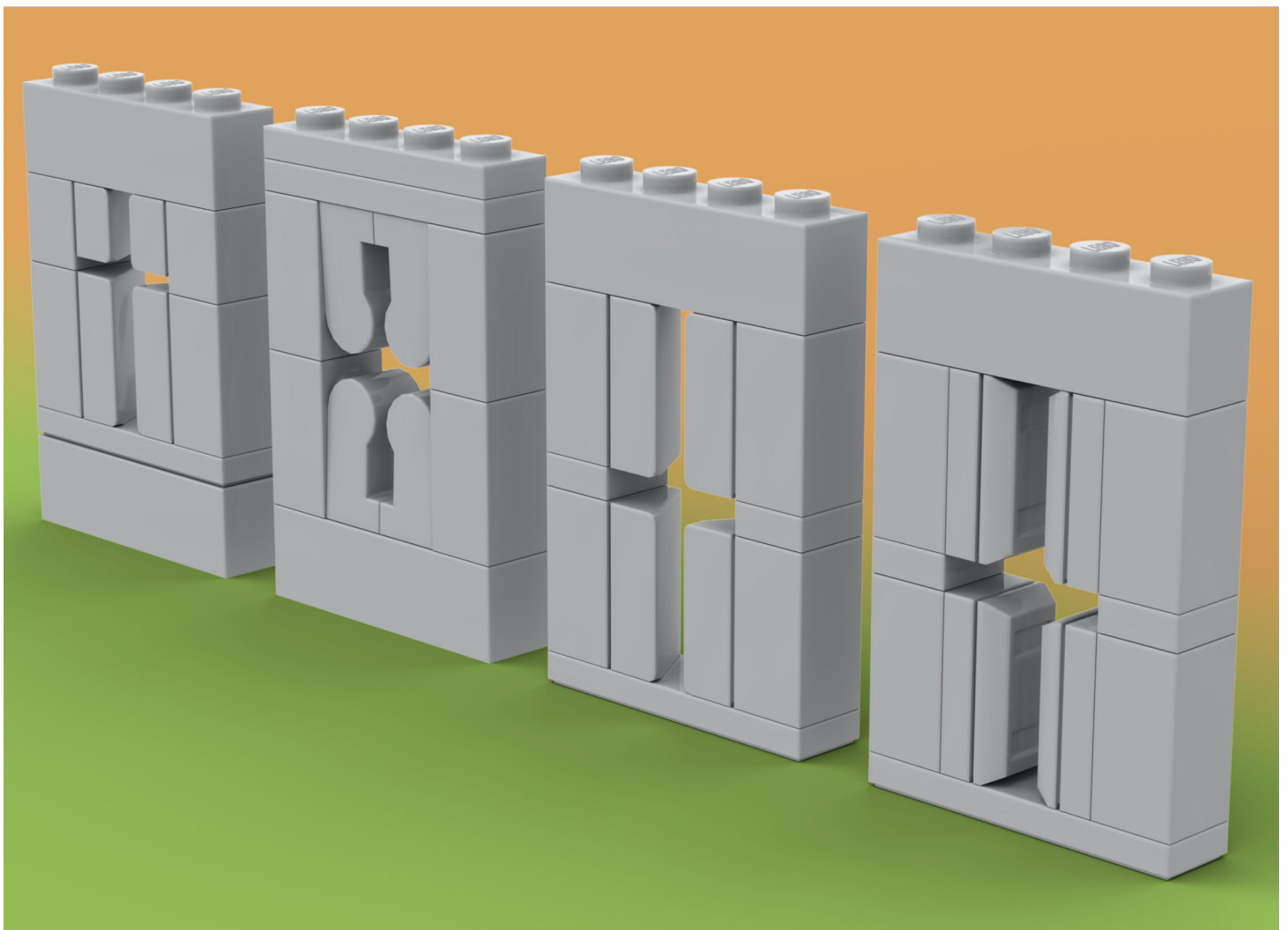

ranuras de las ventanas

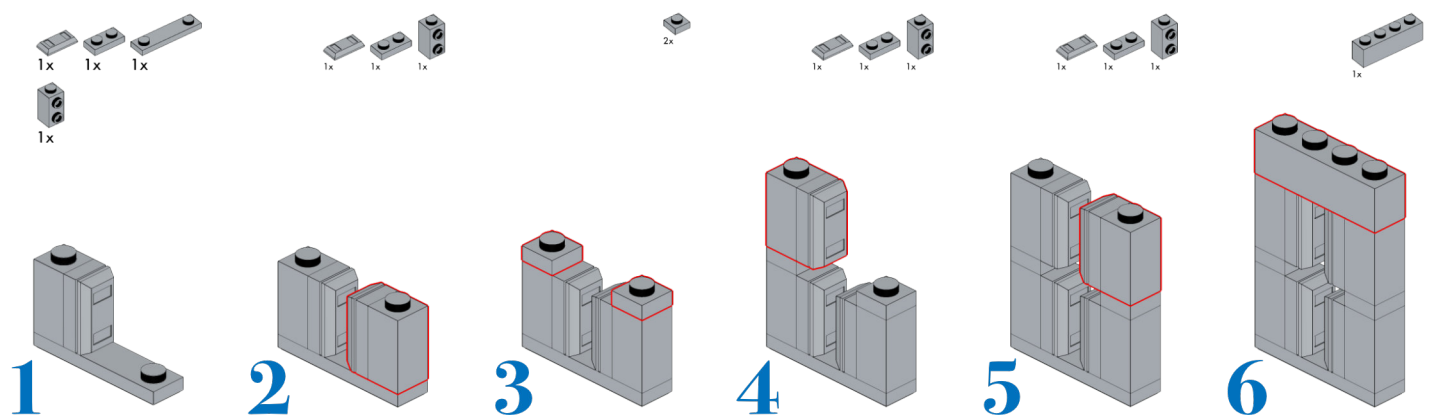
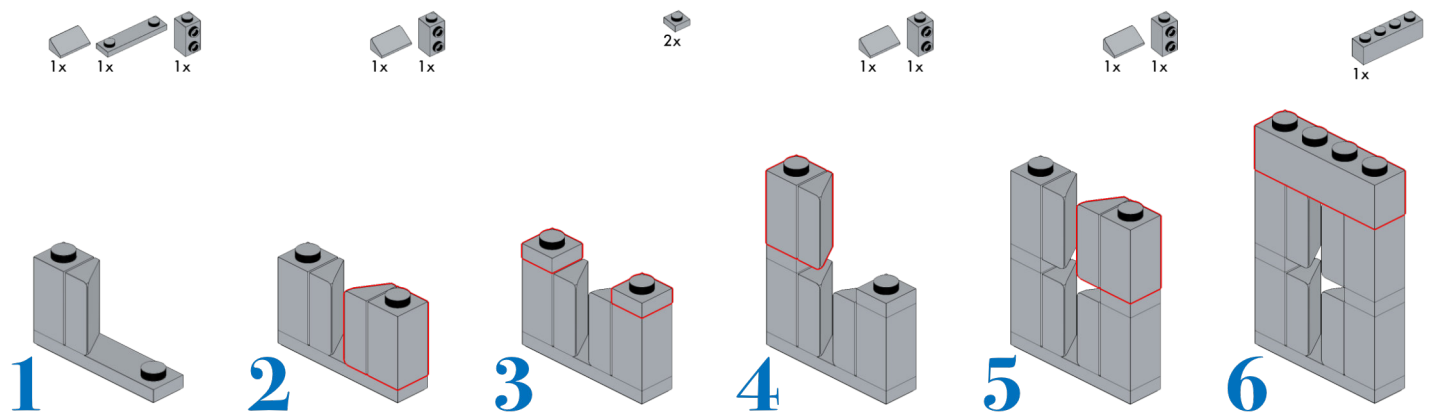
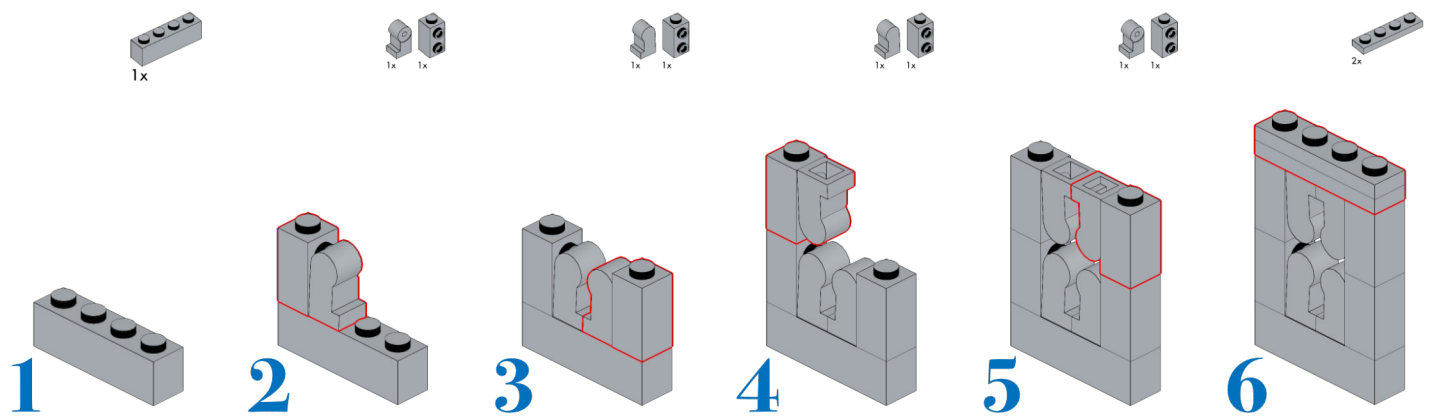
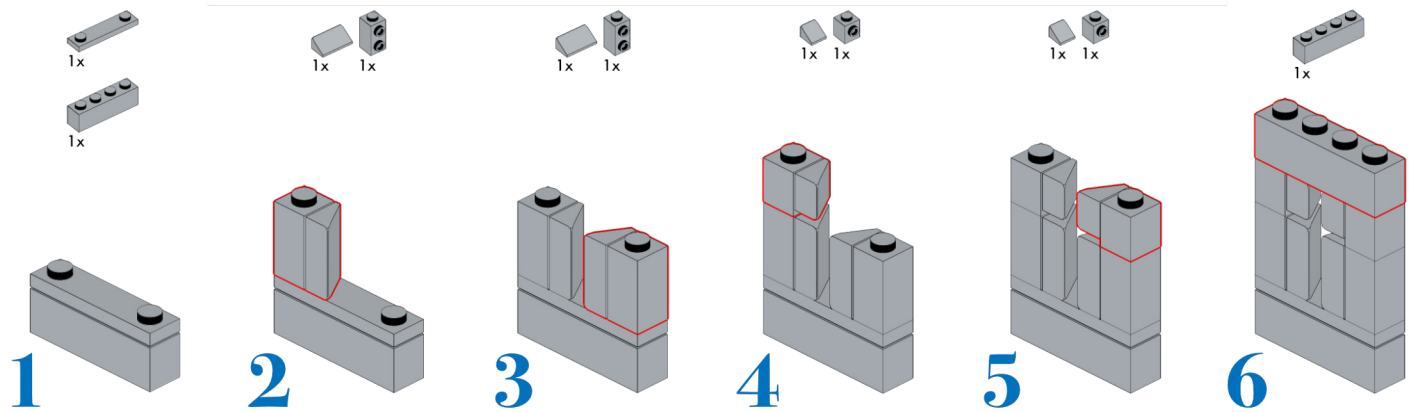

Caseta Modular



1

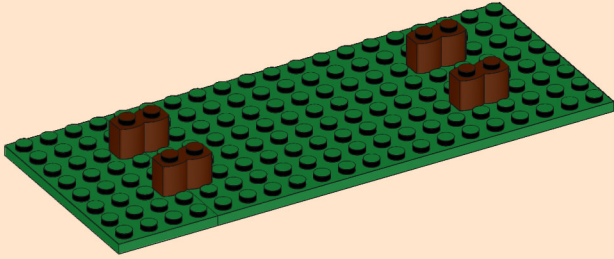
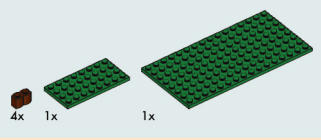

2

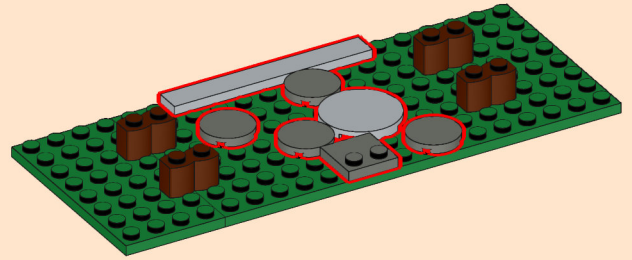
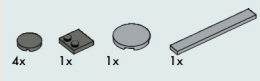

3

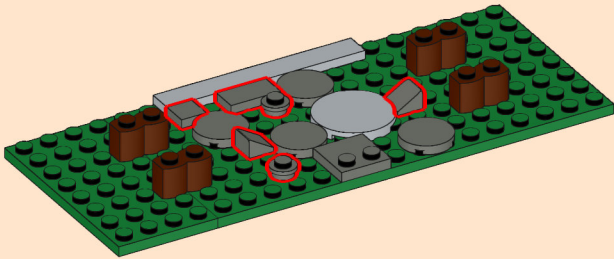

4

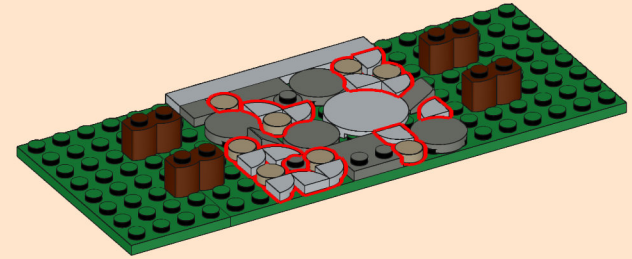

5

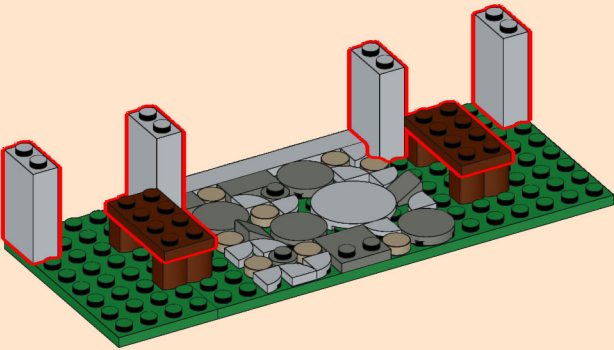
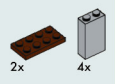

6

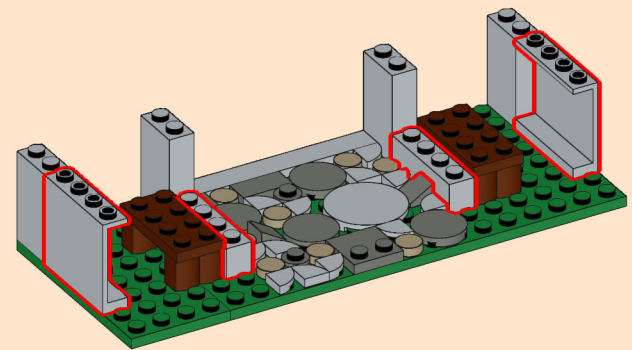
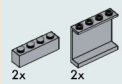

7

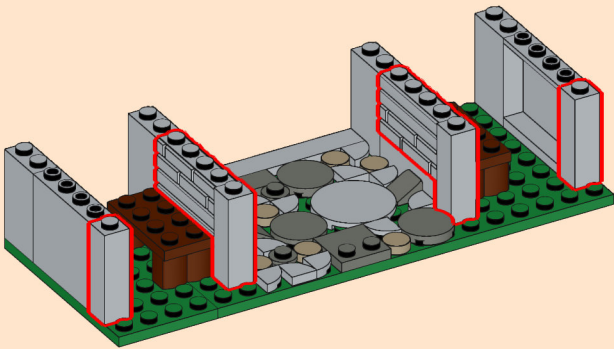

8

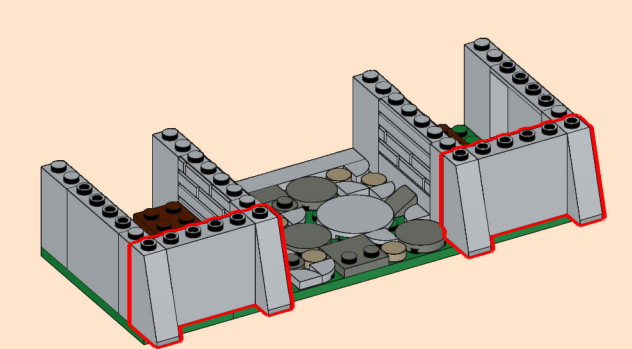
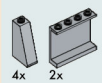

9

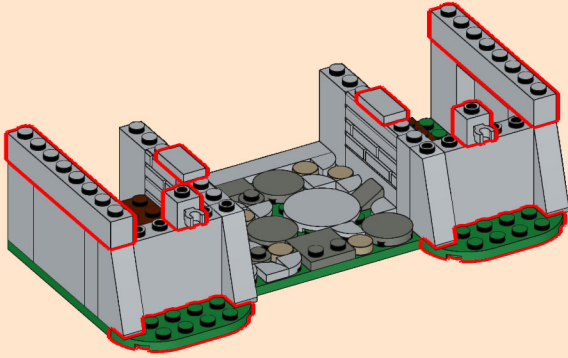
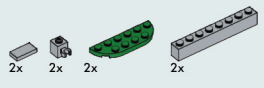

10

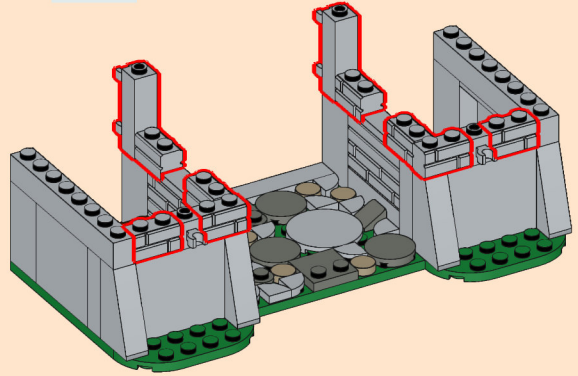

11

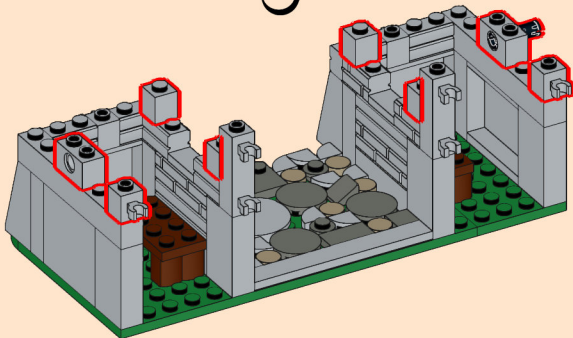

12

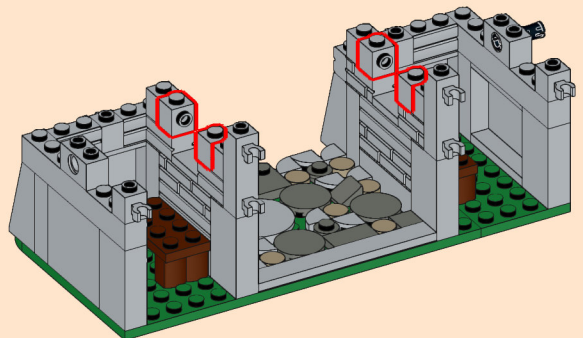

13

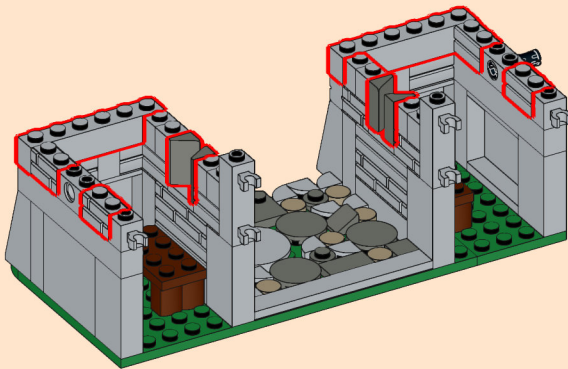
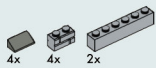

14

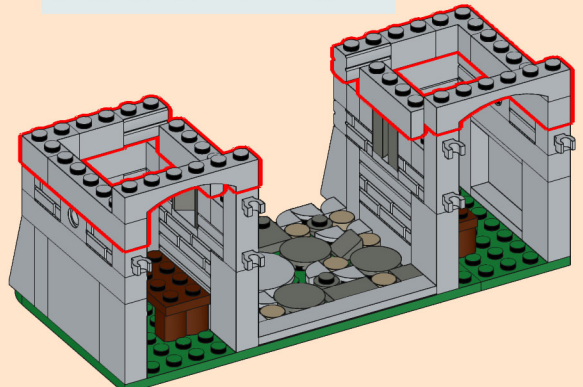
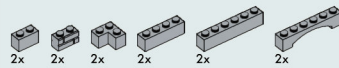

15

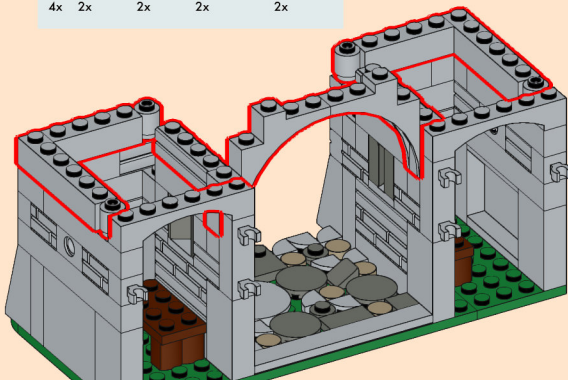
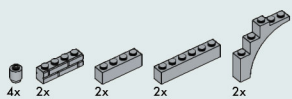

16

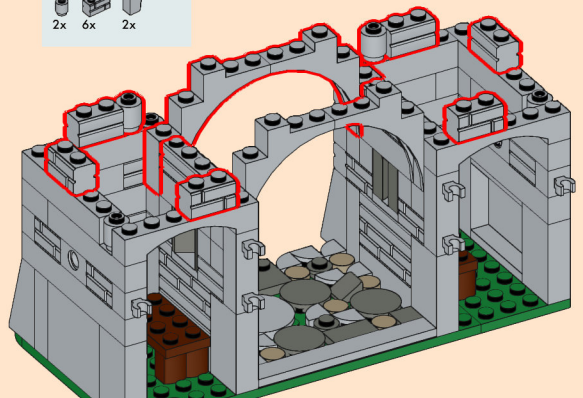
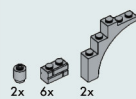

17

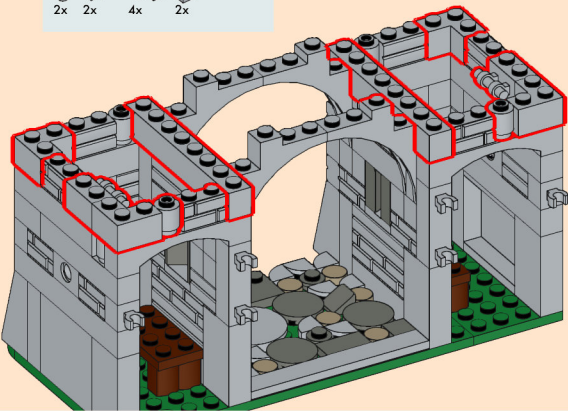
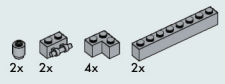

18

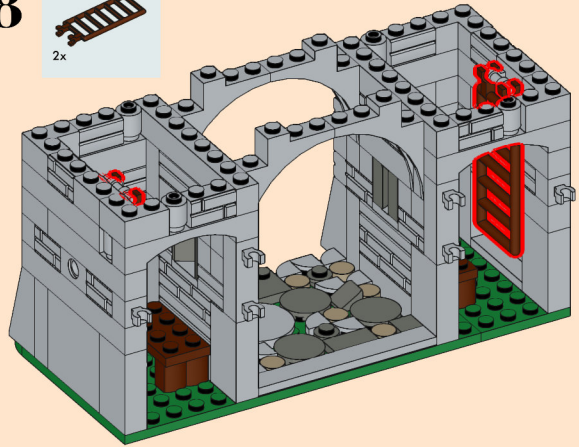

19

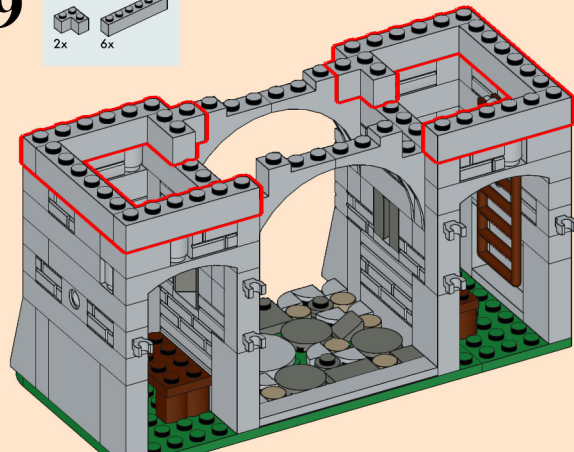
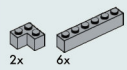

20

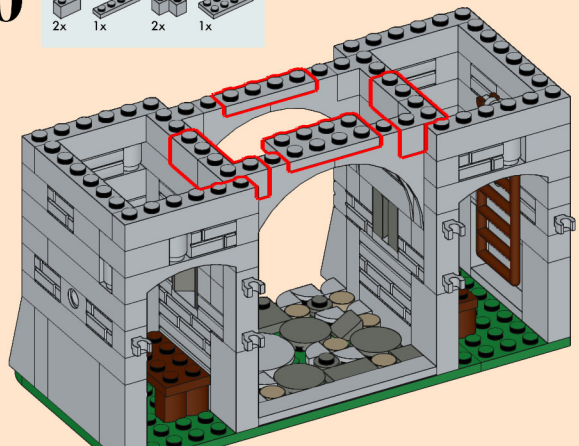
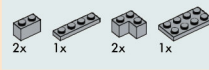

21

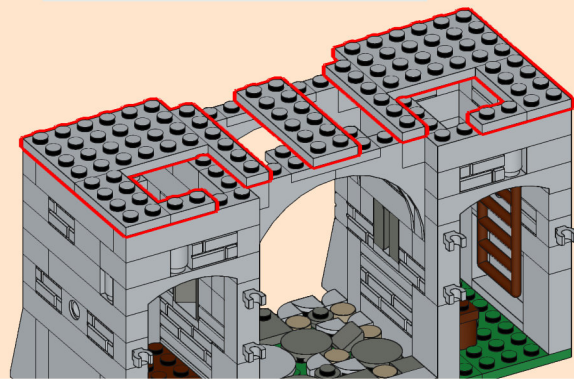
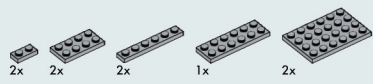

22

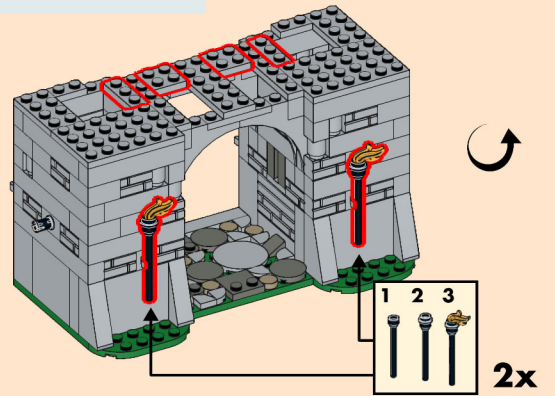
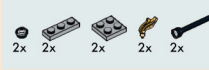

23

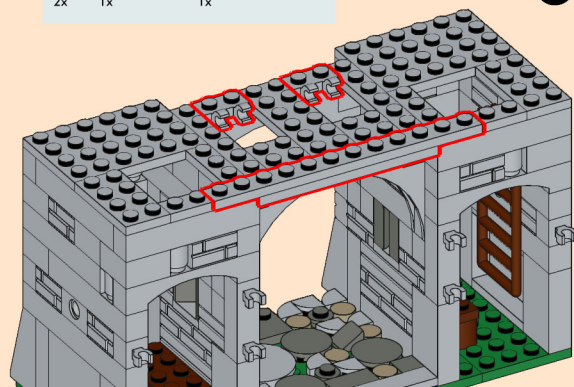
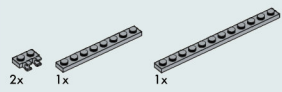

24

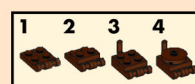

2x

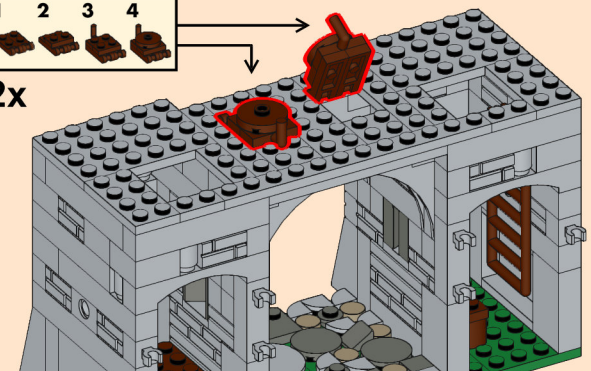

25

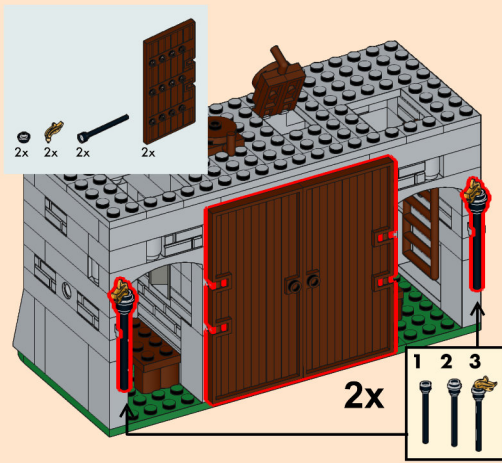

26

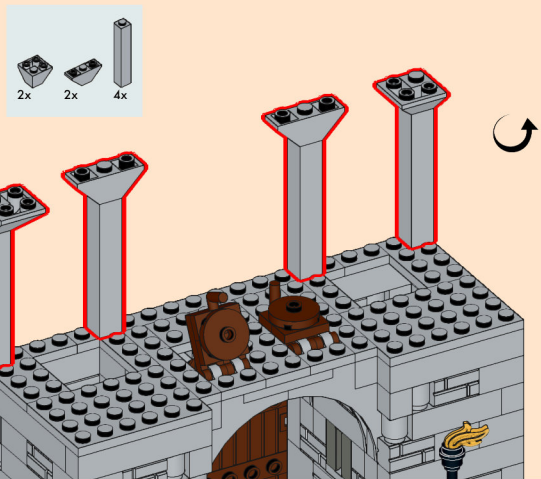

27

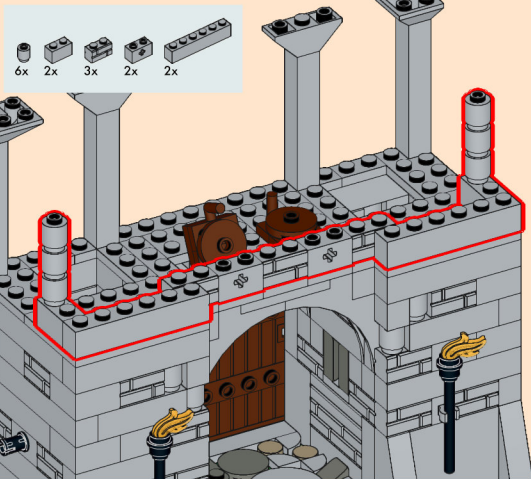

28

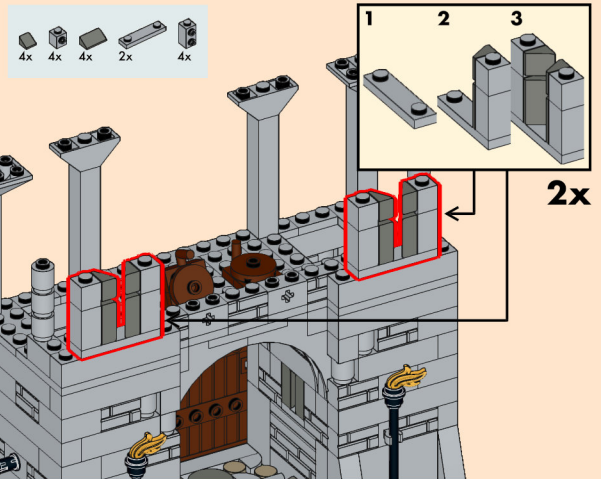

29

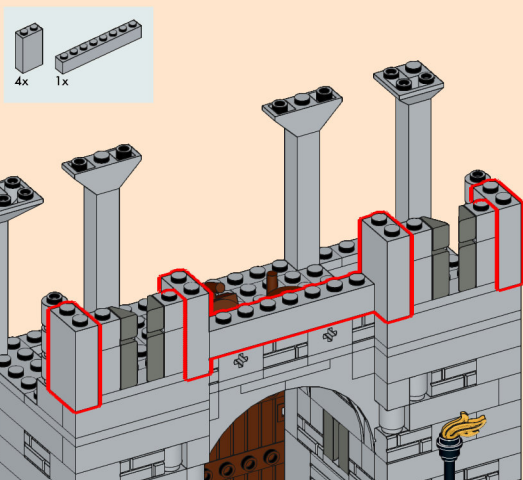

30

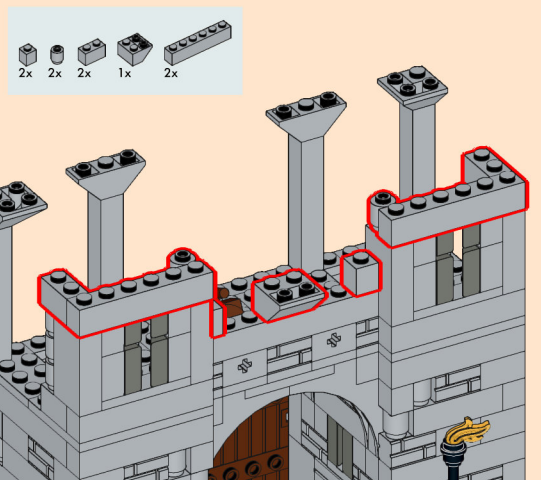

31

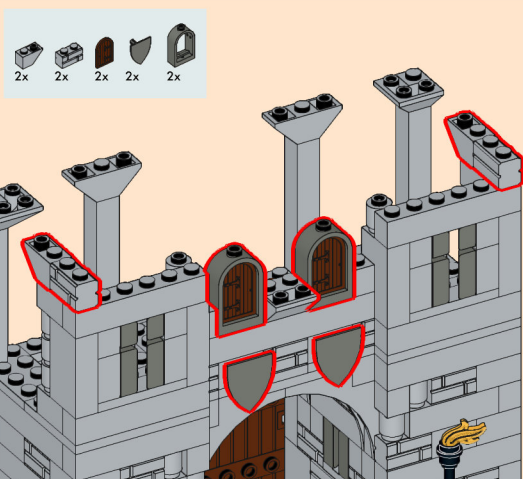

32

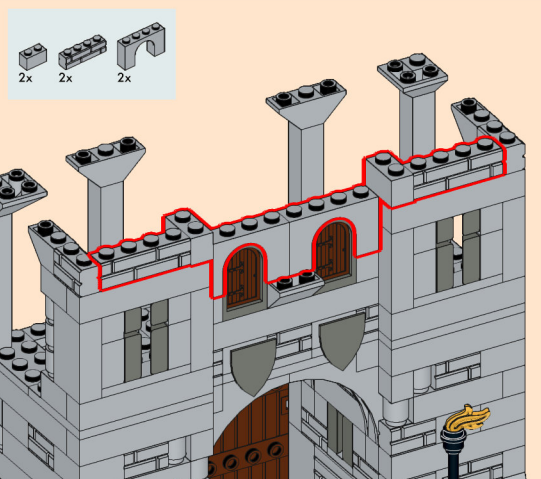

33

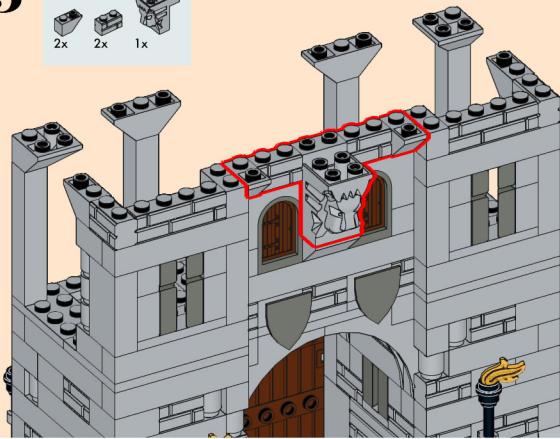
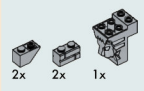

34

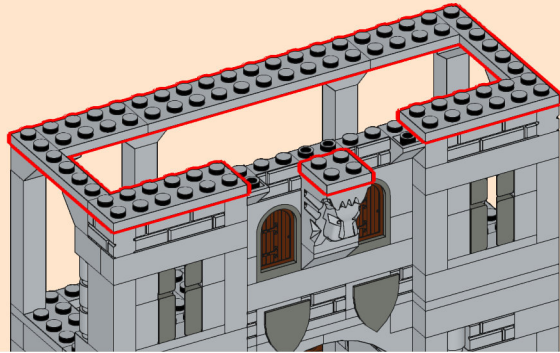
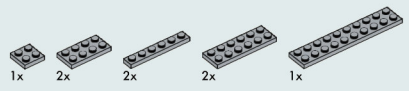

35



36



37

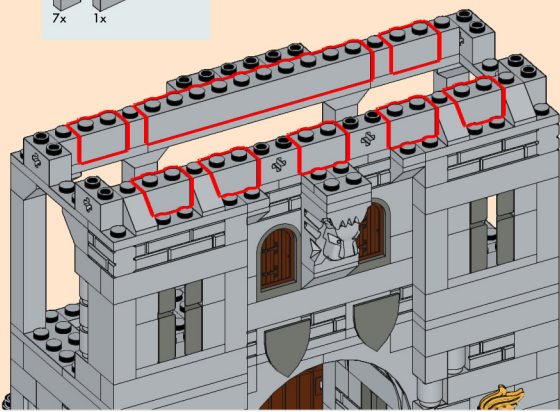
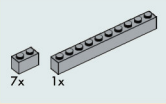

38

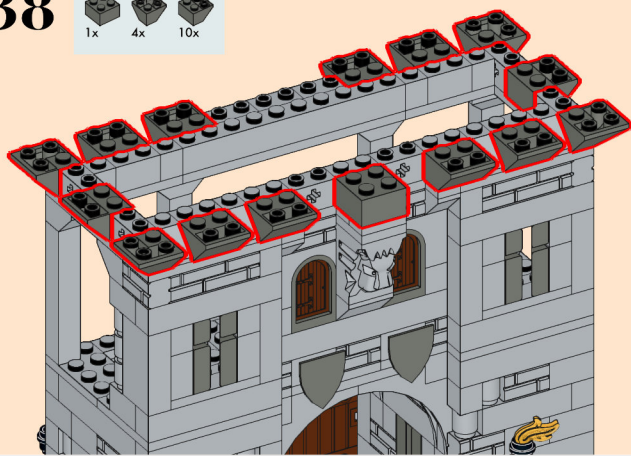
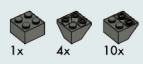

39

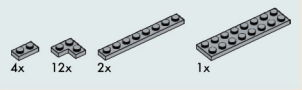

40

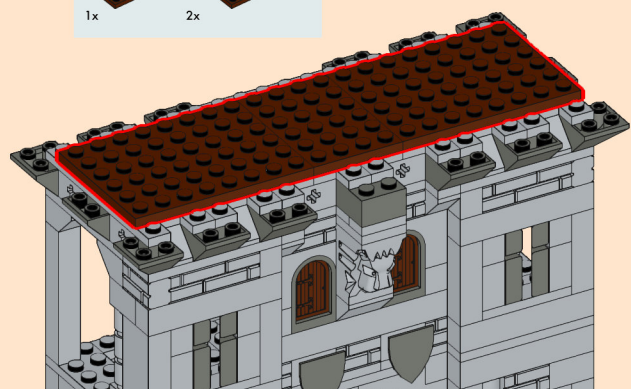
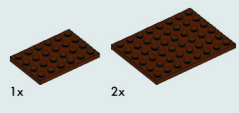

41

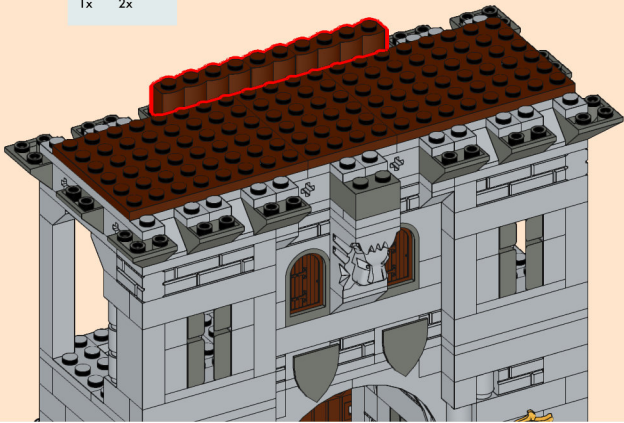

42

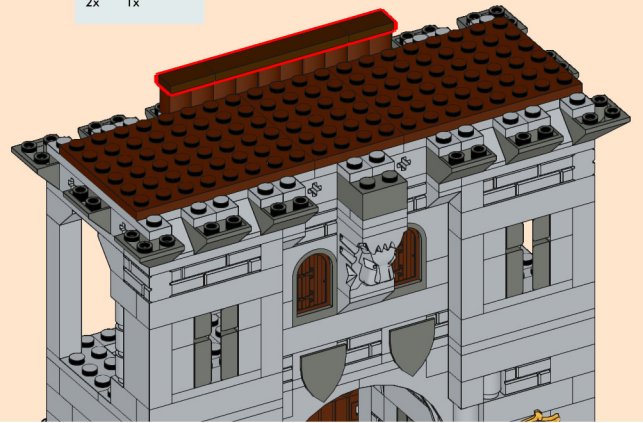
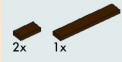

43

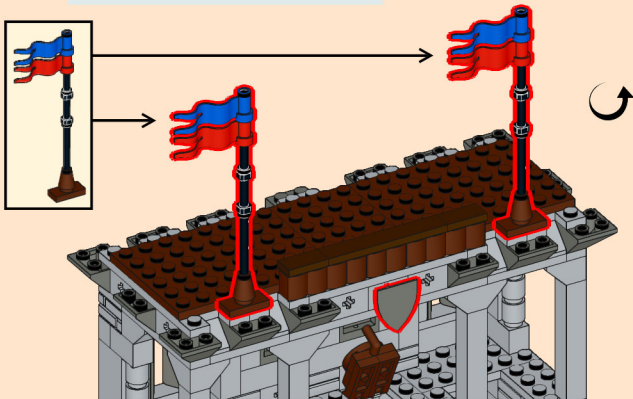

44

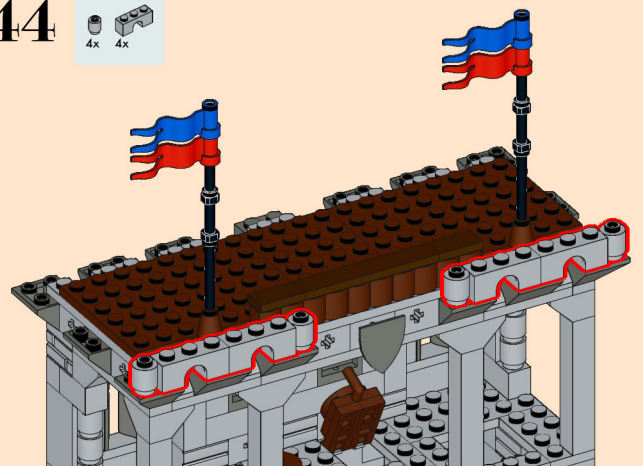

45

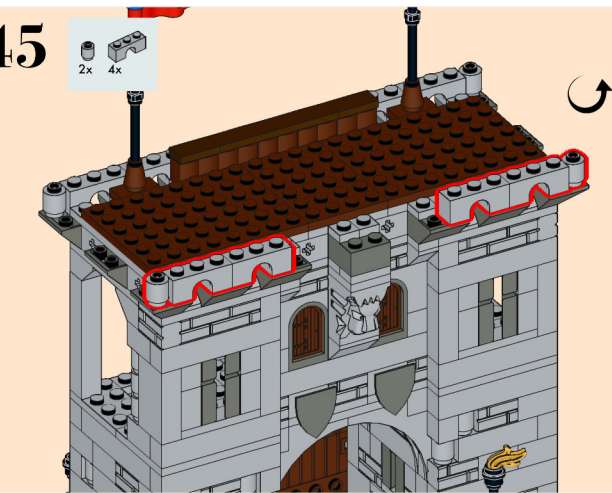

46

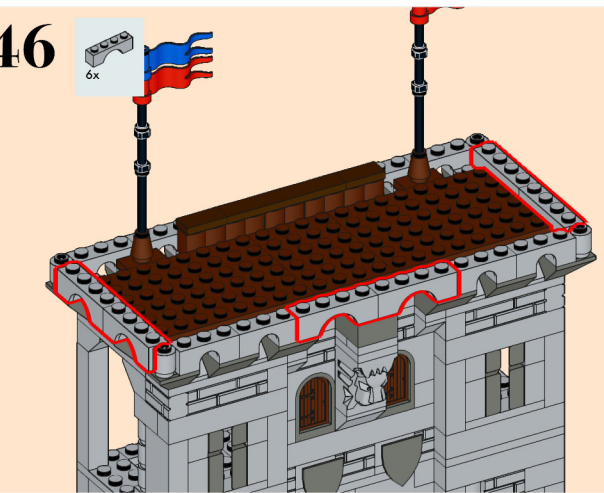
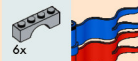

47

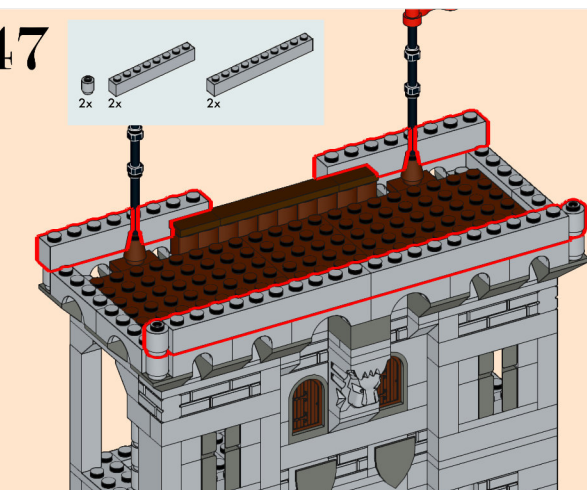
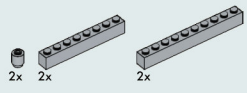

48

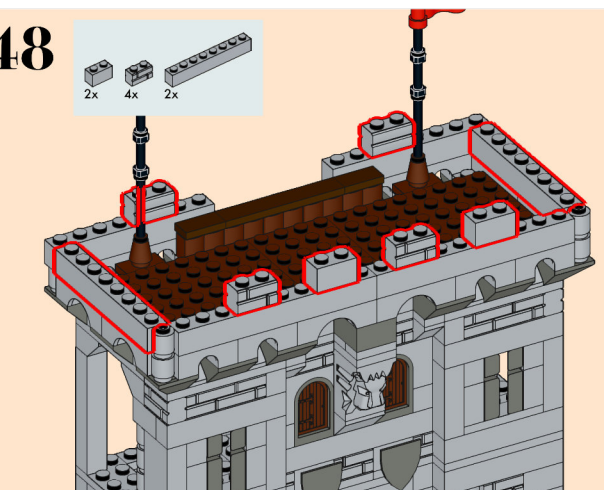
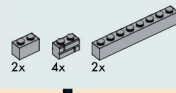

49

13x

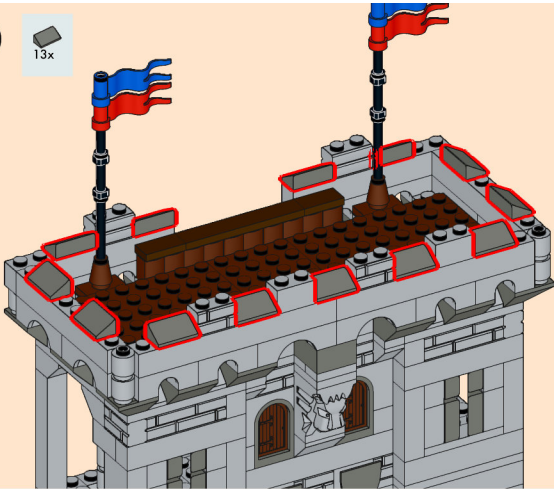

50

8x 2x 4x

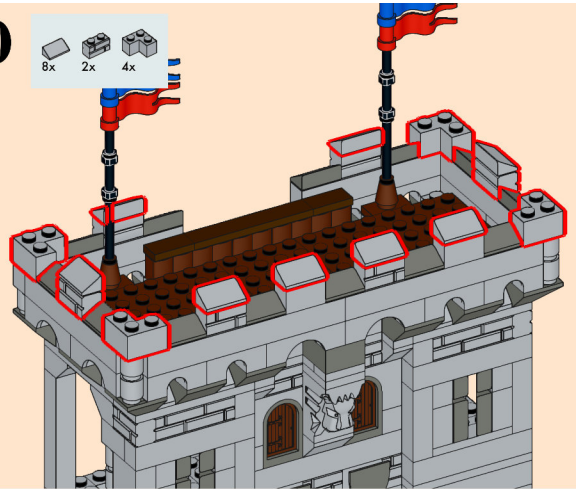

51

4x 4x

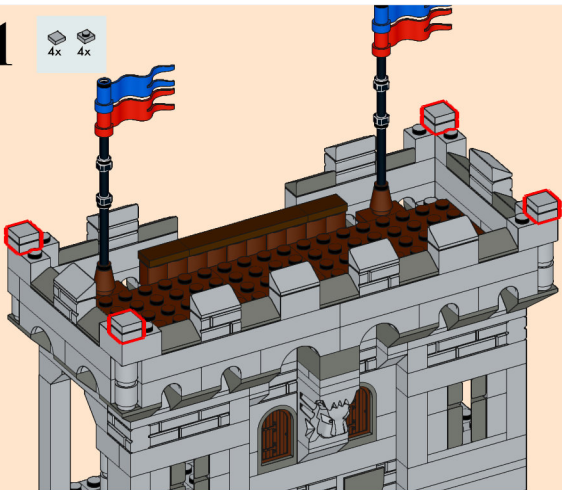

52

8x

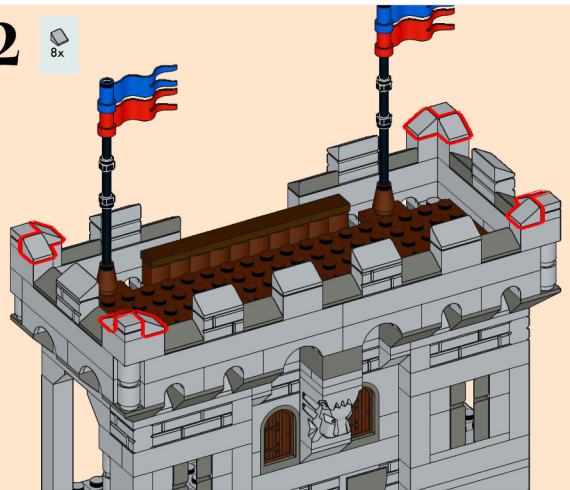



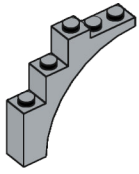

4x
2339
Light Bluish Gray



2x
3032
Light Bluish Gray

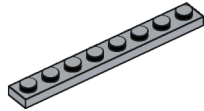

3x
3460
Light Bluish Gray

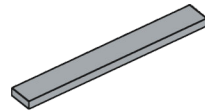

1x
4162
Light Bluish Gray

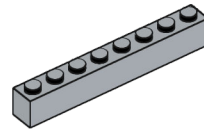

9x
3008
Light Bluish Gray

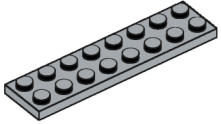

1x
3034
Light Bluish Gray

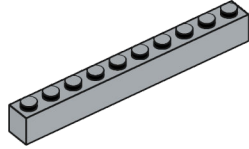

3x
6111
Light Bluish Gray

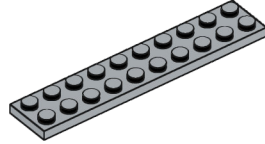

1x
3832
Light Bluish Gray

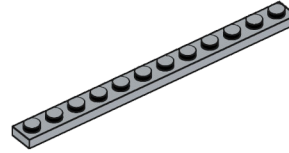

1x
60479
Light Bluish Gray



2x
4495a
Red



2x
4589b
Reddish Brown



2x
15573
Reddish Brown



2x
3023
Reddish Brown



5x
30136
Reddish Brown



2x
18674
Reddish Brown



2x
4623b
Reddish Brown



4x
60478
Reddish Brown



2x
94161
Reddish Brown

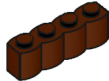

2x
30137
Reddish Brown



2x
3020
Reddish Brown



1x
3032
Reddish Brown

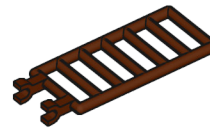

2x
6020
Reddish Brown

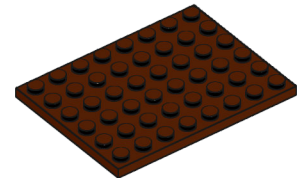

2x
3036
Reddish Brown

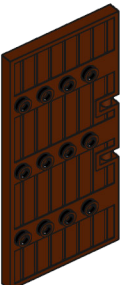

2x
87601
Reddish Brown



2x
3069b
Dark Brown



1x
6636
Dark Brown



8x
98138
Dark Tan



2x
18980
Green

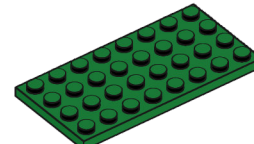

1x
3035
Green

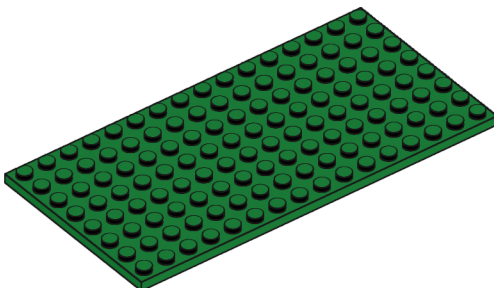

1x
92438
Green



2x
4495a
Blue



4x
64647
Luminous Soft Amber